



Bedienungs- und Sicherheitsanleitung Mode d'emploi et précautions Istruzioni per il montaggio

Flaschenwagen / Chariot / Carello B 1435

Diese Bedienungsanleitung sollte vom Besitzer aufbewahrt werden und jederzeit griffbereit sein.
 Ce mode d'emploi doit toujours être conservé à portée de main par le propriétaire de l'appareil.
 Il proprietario del grill deve conservare il presente manuale d'uso e tenerlo sempre a portata di mano.

DE

Achtung:

Vor Verwendung des Geräts, lesen Sie bitte die Bedienungsanleitung aufmerksam durch.

1. Nehmen Sie einen mittelgrossen Hammer und stellen Sie den Transportwagen auf eine weiche Unterlage (z.B. Holz, Plastik usw.). Bringen Sie das Rad (A) an, legen Sie auf den Endverschluss die blockierende Unterlegscheibe (B) und klopfen Sie die mit der Nutmutter (C) leicht darauf. Bei der Montage des zweiten Rades Vorgang wiederholen.
2. Geben Sie den Klemmhebel (D) auf den unteren Teil des Transportwagens, stecken Sie das Rohr (E) hinein und drehen Sie den Hebel, um das Ganze zu blockieren. Sollte danach die Befestigung dennoch nicht stabil sein, lockern Sie den Hebel erneut und ziehen Sie die Mutter um ½ Drehung an und fixieren dann erneut.

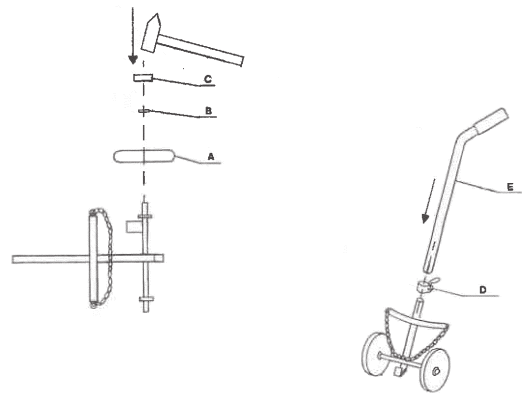

Die Verwendung des Unkrautbrenners ist das einfachste und umweltfreundlichste System der Unkrautentfernung. Besonders eignet er sich für Unkrautentfernung in Einfahrten, auf Wegen und bepflasterten Flächen.

Achtung: Bei Beeten und englischem Rasen kann dieses Produkt NICHT verwendet werden. Bevor Sie den Unkrautabbrenner verwenden, muss der Transportwagen zusammengebaut werden.

1. Schliessen Sie den Schlauch an den Druckregler und an den Unkrautbrenner an. Denken Sie daran, den Schlauch gemäss den gesetzlichen Bestimmungen zu ersetzen.
2. Schliessen Sie den Regler an die Gasflasche an.
3. Richten Sie den Brenner nach unten und weg von der eigenen Person.
4. Stellen Sie den Hahn des Reglers auf die mittlere Position ein. Öffnen Sie dann den Hahn, der sich auf dem Brenner befindet.

Während des Gebrauchs:

Bewegen Sie den Unkrautbrenner langsam, indem Sie das Unkraut kaum berühren (in einer Entfernung von 3-5 cm). Das Unkraut muss so lange verbrennt werden, bis es sich zurückzieht. Verbrennen Sie das Unkraut nicht völlig. Es genügt ein starkes Erhitzen. Das Unkraut trocknet aus und stirbt innerhalb von 2 – 3 Tagen. Das vertrocknete Unkraut kann als natürlicher Dünger verwendet werden. Sehr hartnäckiges Unkraut könnte mehrere Behandlungen benötigen.

FR**Attention:**

Avant l'emploi, nous vous demandons de lire attentivement les instructions de ce mode d'emploi.

1. Prenez un marteau de dimension moyenne, placez le chariot sur une surface molle (comme bois, plastique, etc.), infilez une roue (A), appuyez sur la partie terminale la rondelle de blocage (B) et frappez modérément avec l'embout (C). Assurez-vous que la roue ne se défile pas et procédez de la même manière avec la deuxième roue.
2. Infiler le levier de blocage (D) sur la partie inférieure du chariot, infiler le tuyeau (E) et tournez le levier pour le bloquer. Si après le blocage vous n'obtenez pas un fixage stable, lâchez le levier, serrez d'un demi-tour l'écrou et serrez de nouveau.

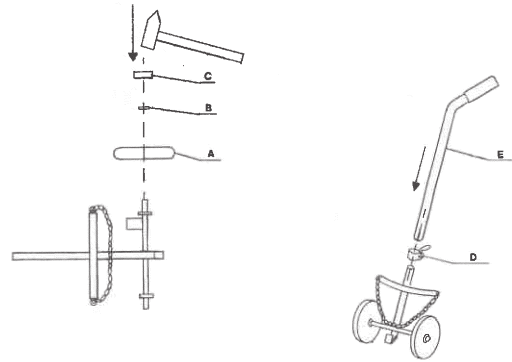

L'emploi du desherbeur est le système le plus simple et écologique pour éliminer les mauvaises herbes. Il est particulièrement indiqué pour les allées, les sentiers, les cours, les terraces etc.

Attention: Ce produit ne peut pas être utilisé pour les parterres et les prés à l'anglaise. Avant d'utiliser votre desherbeur il faut assembler le chariot.

1. Appliquer le tuyau au détendeur et au hesherbeur. Se rappeler de remplacer le tuyau dans les termes de la loi.
2. Appliquer le détendeur à la bouteille de gaz.
3. Diriger le brûleur en bas et loin de vous mêmes.
4. Régler à moitié le robinet du détendeur. Ouvrir le robinet placé sur le brûleur.

Pendant l'emploi:

Bouger lentement le hesherbeur en frôlant les mauvaises herbes (à 3 à 5 cm. environ). Il faut brûler les mauvaises herbes jusqu'à ce qu'elles se retirent. Ne pas les brûler complètement. Il suffit un fort réchauffage. Les mauvaises herbes sécheront et mouriront dans 2-3 jours. Les mauvaises herbes sèches peuvent être utilisées comme fumier. Les mauvaises herbes plus tenaces peuvent avoir besoin de plusieurs traitements.

IT**Importante:**

Leggere attentamente le istruzioni prima di assemblare il carrello.

1. Dopo essersi approvvigionati di un martello di medie dimensioni, appoggiare su una superficie morbida (es. Legno, plastic, ecc.) il carrello, infilare una ruota (A), appoggiare sul terminale la rondella die blocco (B) e battere moderatamente con la ghiera (C). Verificare che la ruota non si sfili e procedere in modo identico con la seconda ruota.
2. Infilare la leva di blocco (D) sulla parte inferiore del carrello, infilare il tubo (E) e ruotare la leva per bloccare il tutto. Se dopo aver bloccato non si ottiene un fissaggio stabile, allentare nuovamente la leva, serrare di 1/2 giro il dado e serrare nuovamente.

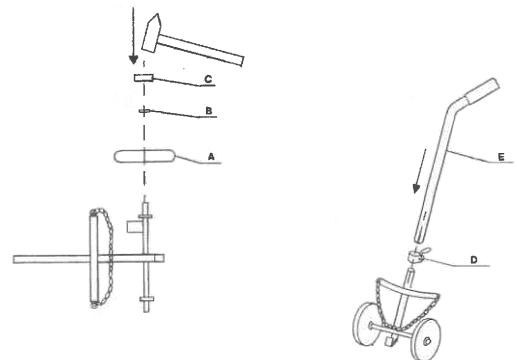

L'utilizzo del bruciaerba è il sistema più semplice ed ecologico per eliminare le erbacce. E' particolarmente indicato per ingressi, sentieri e aree lastricate.

Attenzione: Questo prodotto non può essere utilizzato per aiuole e prati all'inglese.

Leggere attentamente le istruzioni prima di utilizzare il bruciaerba.

1. Applicare il tubo al regolatore e al bruciaerba. Ricordarsi di sostituire il tubo nei termini di legge.
2. Applicare il regolatore alla bombola del gas.
3. Dirigere il bruciatore verso il basso e lontano da se stessi.
4. Regolare a metà il rubinetto del regolatore. Aprire il rubinetto posto sul bruciatore.

Durante l'utilizzo:

Muovere lentamente il bruciaerba sfiorando le erbacce (a circa 3-5 cm.) E' necessario bruciare le erbacce fino a quando si ritraggono. Non bruciarle completamente. E' sufficiente un forte riscaldamento. Le erbacce secceranno e moriranno entro 2-3 giorni. Le erbacce secche possono essere utilizzate come concime. Le erbacce più tenaci possono richiedere più trattamenti.